

Microwave Oven

User Manual



MOC 20100 B

CS | SK

01M-8864793200-5017-01

beko



Nejprve si tento návod přečtěte!

Vážený zákazníku,

Děkujeme, že jste si vybrali produkt značky Beko. Doufáme, že s tímto produktem, který byl vyroben s využitím vysoce kvalitní a moderní technologie, dosáhnete těch nejlepších výsledků. Proto si před použitím produktu pečlivě přečtěte celý návod k použití a jakékoli doplňující dokumenty a uchovejte je pro budoucí použití. Pokud produkt předáte další osobě, rovněž jí předejte návod k použití. Dodržte veškerá varování a informace obsažené v návodu k použití.

Význam symbolů

V různých částech tohoto návodu k použití jsou použity následující symboly:

	Důležité informace o užitečných tipech k použití.
	Upozornění na nebezpečné situace týkající se ohrožení života a majetku.
	Upozornění na horké povrchy.



Tento produkt byl vyroben v ekologicky šetrných a moderních zařízeních bez poškození přírody.

Tento spotřebič splňuje směrnice WEEE.



Neobsahuje PCB.

CESKY **04-20**

SLOVENSKÝ **21-39**

Důležité bezpečnostní pokyny a pokyny týkající se životního prostředí

Tento oddíl obsahuje bezpečnostní pokyny, které pomohou s ochranou před zraněním osob nebo poškozením majetku, vzniku požáru, zásahem elektrickým proudem. Nedodržení těchto pokynů zruší platnost záruky.

1.1 Obecné bezpečnostní pokyny

- Nepokoušejte se troubu spustit, jsou-li dveře otevřené; v takovém případě se můžete vystavit škodlivému mikrovlnnému záření. Bezpečnostní zámky nesmí být rozbité nebo zablokované.
- Nevkládejte žádný předmět mezi přední stranu a dveře trouby. Nedovolte, aby se na povrchu udržely nečistoty nebo zbytky čisticích prostředků.
- Jakékoli servisní práce zahrnující vyjmutí krytu, který zajišťuje ochranu před vystavením se mikrovlnnému záření, musí provést autorizovaný servis. Jakýkoli jiný přístup je nebezpečný.
- Váš produkt je určený k vaření, ohřívání a rozmrazování potravin v domácnosti. Nesmí být používán pro komerční účely. Výrobce nenes zodpovědnost za škody způsobené špatným používáním.
- Tento spotřebič nepoužívejte venku, v koupelně, ve vlhkém prostředí nebo na místech, kde může zvlhnout.
- Nelze uplatnit žádnou záruku ani požadovat plnění za odpovědnost za škody vyplývající ze špatného použití nebo nesprávné manipulace se spotřebičem.
- Nikdy se nepokoušejte spotřebič demontovat. Na škody způsobené nesprávnou manipulací se nevztahuje záruka.
- Používejte pouze originální části doporučené výrobcem.
- Nenechávejte spotřebič bez dozoru, pokud je v provozu.
- Spotřebič vždy používejte na stabilním, rovném, čistém a suchém povrchu.
- Tento spotřebič nesmí být používán s externím časovačem nebo samostatným systémem dálkového ovládání.
- Než spotřebič použijete poprvé, vyčistěte všechny části. Viz údaje v části "Čištění a péče".
- Spotřebič používejte pouze k určenému účelu, jak je popsáno v tomto návodu. Na tento spotřebič nepoužívejte abrazivní chemické látky ani páru.

Důležité bezpečnostní pokyny a pokyny týkající se životního prostředí

Tato trouba je určena zejména k vaření a ohřívání potravin. Není určena k průmyslovému nebo laboratornímu použití.

- Spotřebič nepoužívejte k sušení oblečení nebo utěrek.
- Spotřebič se při používání velmi zahřeje. Dejte pozor, abyste se nedotkli horkých částí v troubě.
- Vaše trouba není navržena k sušení žádných živých stvoření.
- Troubu nespouštějte prázdnou.
- Kuchyňské náčiní se může z důvodu tepla přeneseného z ohřátého jídla na náčiní zahřát. Při přenášení náčiní můžete potřebovat chňapku.
- Kuchyňské náčiní je třeba zkontrolovat, aby se zajistilo, že je vhodné k použití v mikrovlnných troubách.
- Troubu nepokládejte na žádný spotřebič generující teplo. V opačném případě může dojít k poškození a zrušení platnosti záruky.
- Mikrovlnná trouba nesmí být umístěna do skříně, která neodpovídá pokynům k instalaci.
- Během otevření krytu nebo fólie zakrývající jídlo může po uvaření jídla vycházet pára.
- Při vyjímání ohřátého jídla použijte chňapky.

- Spotřebič a jeho dostupné povrchy se mohou během používání hodně zahřát.
- Dveře a vnější sklo se mohou během používání spotřebiče velmi zahrát.

1.1.1 Elektrická bezpečnost

- Mikrovlnná trouba Beko splňuje platné bezpečnostní standardy, v případě jakéhokoli poškození spotřebiče nebo napájecího kabelu musí být provedena oprava nebo výměna prodejcem, servisním centrem nebo odborníkem z autorizovaného servisu, čímž es předejte poškození. Chybná nebo neodborná oprava může způsobit nebezpečí a riziko pro uživatele.
- Zkontrolujte, zda vaše napájení odpovídá informacím uvedeným na štítku spotřebiče.
Jediný způsob, jak odpojit zařízení od zdroje napájení, je odpojit napájecí adaptér.
- Spotřebič zapojujte pouze do uzemněné zásuvky.
- Nikdy nepoužívejte spotřebič, pokud je poškozen napájecí kabel nebo spotřebič.

Důležité bezpečnostní pokyny a pokyny týkající se životního prostředí

- Pro práci se spotřebičem nepoužívejte prodlužovací kabel.
- Nikdy nesahejte na spotřebič nebo zástrčku mokřýma nebo vlhkýma rukama.
- Spotřebič umístěte tak, aby byla zástrčka vždy přístupná.
- Zabraňte poškození napájecího kabelu, zabraňte jeho zmáčknutí, ohnutí nebo odírání o ostré hrany. Napájecí kabel udržujte mimo horké povrchy a otevřený oheň.
- Ujistěte se, že neexistuje žádné nebezpečí, že by byl napájecí kabel náhodně vytažen nebo že by o něj mohl někdo během používání zakopnout.
- Spotřebič odpojte před každým čištěním a v případě, že jej nepoužíváte.
- Při odpojení z napájecí sítě za napájecí kabel spotřebiče netahejte a nikdy ho nevinujte okolo spotřebiče.
- Spotřebič, napájecí kabel nebo zástrčku neponořujte do vody ani jiných kapalin. Nedržte pod tekoucí vodou.
- Při ohřívání potravin v plastových nebo papírových nádobách troubu z důvodu možnosti vznícení často kontrolujte.
- Než sáčky s potravinami vložíte do mikrovlnné trouby, odstraňte kovové sponky a/nebo jiné části.
- Pokud zpozorujete kouř, spotřebič vypněte nebo ho odpojte, dveře nechte zavřené, abyste předešli vznícení.
- Vnitřní část trouby nepoužívejte jako úložný prostor. Když se trouba nepoužívá, nenechávejte v ní žádné papíry, materiál na vaření ani potraviny.
- Obsah kojeneckých lahví a lahviček s dětskou výživou je třeba před použitím promíchat nebo s nimi zatřepat, abyste tak předešli popáleninám.
- Tento spotřebič spadá do skupiny 2 třídy B zařízení ISM. Skupina 2 obsahuje všechna ISM zařízení (průmyslové, vědecké a lékařské), které generuje vysokofrekvenční energii a/nebo se používá ve formě elektromagnetického záření pro ošetření materiálu a elektrojskrového zařízení.
- Zařízení třídy B je vhodné k použití v domácím prostředí přímo připojeném k napájecí síti s nízkým napětím.

Důležité bezpečnostní pokyny a pokyny týkající se životního prostředí

- Dveře nebo vnější povrch spotřebiče se může během používání hodně zahřát.
- Mikrovlnnou troubu nepoužívejte k vaření nebo ohřívání vajíček, se skořápkou nebo bez ní.

1.1.2 Bezpečnost produktu

- Kapaliny nebo jiné potraviny nesmí být ohřívány v uzavřených nádobách, neboť existuje nebezpečí exploze.
- Ohřívání nápojů v mikrovlnné troubě může způsobit, že jsou přivedeny k varu, rozstříknou se, jakmile jsou vyjmuty z trouby, proto dávejte při přenášení nádob pozor.
- V troubě nic neopékejte. Horký olej může poškodit komponenty a materiály trouby a dokonce může způsobit popálení kůže.
- Potraviny se slupkou jako jsou brambory, cukety, jablka a kaštiny propíchněte.
- Spotřebič musí být umístěn tak, aby jeho zadní část směřovala ke stěně.
- Jsou-li dvířka nebo těsnění dvířek poškozené, trouba nesmí být používána, dokud nebude opravena kompetentní osobou.
- Než spotřebič vyjmete, zajistěte otočný talíř, abyste předešli jeho poškození.

- Nikdy nesnímejte části v zadní části a po stranách spotřebiče, které chrání minimální vzdálenosti mezi stěnami skříně a spotřebičem, abyste tak zajistili požadovanou cirkulaci vzduchu.

1.2 Zamýšlené použití

- Mikrovlnná trouba je určena pouze k vestavěnému použití.
- Spotřebič nepoužívejte k ničemu jinému než je zamýšlené použití.
- Spotřebič nepoužívejte jako zdroj tepla.
- Mikrovlnná trouba je určena pouze k rozmrazování, vaření a dušení potravin.
- Potraviny nezakrývejte, v opačném případě můžete způsobit požár.
- K čištění spotřebiče nepoužívejte parní čističe.
- Troubu je třeba pravidelně čistit a odstranit jakékoli zbytky potravin.
- Nad horním povrchem trouby musí být minimálně 20 cm volného prostoru.

Důležité bezpečnostní pokyny a pokyny týkající se životního prostředí

1.3 Bezpečnost dětí

- Je třeba věnovat pozornost při použití v blízkosti dětí a osob se sníženými fyzickými, sensorickými nebo mentálními schopnostmi.
- Tento spotřebič mohou použít děti starší 8 let a lidé s omezenými fyzickými, sensorickými nebo duševními schopnostmi nebo které nemají dostatečné znalosti a zkušenosti, pokud na ně a bezpečné použití produktu dospělá osoba nebo jsou-li poučeni o rizicích souvisejících s použitím produktu. Děti si nesmí se spotřebičem hrát. Čištění a údržba nesmí být prováděny dětmi, pokud na ně nedohlží starší osoby.
- Riziko zadušení! Všechny obaly uchovejte mimo dosah dětí.
- Dětem dovolte používat troubu bez dozoru, pokud jste je odpovídajícím způsobem poučili, tudíž je dítě schopné používat mikrovlnnou troubu bezpečně a rozumí nebezpečím plynoucím z nesprávného použití.
- Vzhledem k nadměrnému teplu, které vzniká v režimu grilu a kombinovaném režimu, není dovoleno, aby děti tyto režimy používaly bez dozoru dospělé osoby.

- Produkt a jeho napájecí kabel udržujte tak, aby nebyly přístupné dětem mladším 8 let.
- Spotřebič a jeho dostupné povrchy se mohou během používání hodně zahřát. Udržujte děti mimo dosah.

1.4 Dodržování směrnice WEEE a o likvidaci odpadů:

Tento produkt splňuje směrnici EU WEEE (2012/19/EU). Tento výrobek nese symbol pro třídění, platný pro elektrický a elektronický odpad (WEEE).



Tento produkt byl vyroben z vysoce kvalitních součástí a materiálů, které lze znovu použít a které jsou vhodné pro recyklaci. Produkt na konci životnosti nevyhazujte do běžného domácího odpadu. Odveďte ho do sběrného místa pro recyklaci elektrických a elektronických zařízení. Informace o těchto sběrných místech získáte na místních úřadech.

1.5 Dodržování směrnice RoHS:

Produkt, který jste zakoupili splňuje směrnici EU RoHS (2011/65/EU). Neobsahuje žádné škodlivé ani zakázané materiály, které jsou směrníci zakázané.

1.6 Informace o balení



Balení produktu je vyrobeno z recyklovatelných materiálů, v souladu s naší národní legislativou. Obalové materiály nelikvidujte s domácím nebo jiným druhem odpadu. Odveďte je na sběrné místo balicího materiálu, které má pověření místních orgánů.

2 Technické údaje produktu

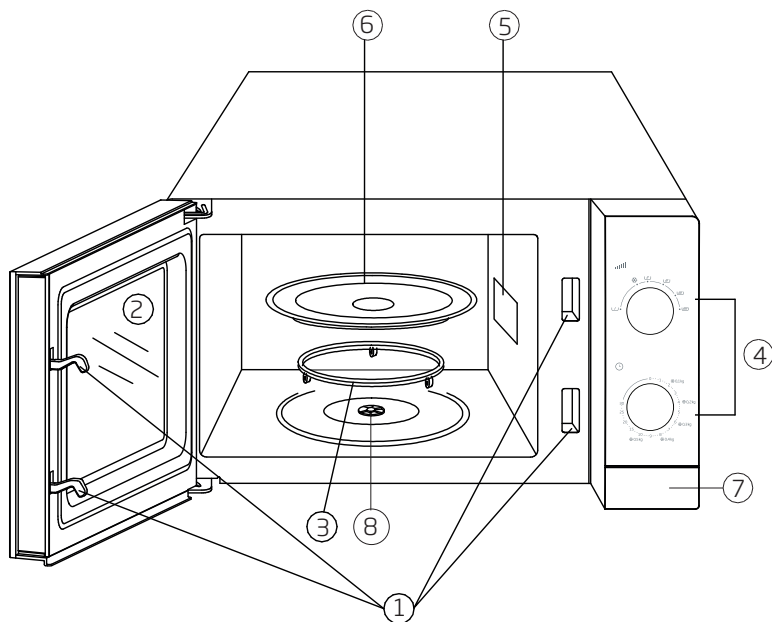

1. Systém zavírání dveří
2. Sklo v předních dveřích
3. Podpora talíře
4. Ovládací panel
5. Mikrovlnná trouba - Průvodce
6. Otočný skleněný talíř
7. Tlačítko pro otevření dveří
8. Unašeč

Vnější šířka	452 mm
Vnější hloubka	312 mm
Vnější výška	262 mm
Objem trouby	20 L
Hmotnost	11 kg
Napájecí napětí	230-240V~50 Hz
Výstup	700 W
Celkový výkon	1200 W
Čas	0-30 minut
Barva	Černá

Značení na výrobku nebo hodnoty uvedené v jiných dokumentech dodávaných s výrobkem jsou hodnoty, které byly dosaženy v laboratorních podmínkách v souladu s příslušnými normami. Tyto hodnoty se mohou lišit podle použití výrobku a podmínek používání.

3 Popis produktu

3.1 Ovládací panel

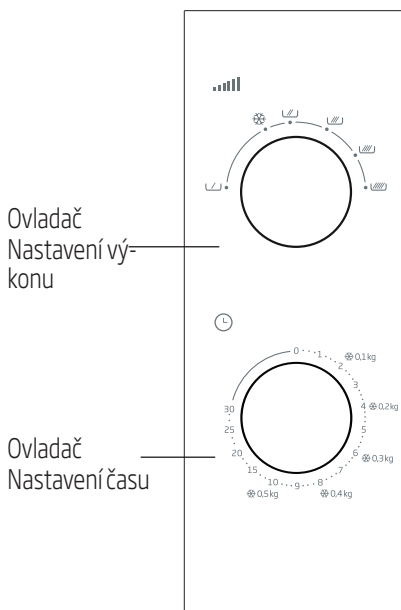

3.2 Nastavení výkonu

Ovladač nastavení v horní části ovládacího panelu vám umožní použít některý z 6 různých výkonů.

Následující tabulka obsahuje některé příklady jídel a odpovídající výkon pro jejich přípravu v mikrovlnné troubě.

Úroveň výkonu	Použití
Vysoký 700 W	- Vaření vody - Opékání mletého masa - Vaření kuřecího/krůtího masa, ryb a zeleniny - Vaření tenkých plátků masa
Středně-vysoký 600 W	- Ohřívání všech druhů potravin - Vaření masa a drůbeže - Vaření hub - Vaření potravin, které obsahují sýr nebo vejce
Střední 460 W	- Pečení koláčů a pečiva - Vaření vajec - Vaření polévky nebo rýže
Středně-nízký 350 W	Rozpuštění másla a čokolády
Rozmrazování	- Rozmrazování všech druhů zmražených potravin
Nízký 120 W	- Změkčení másla a sýra - Změkčení zmrzliny - Kynutí kvasnic

3 Popis produktu

3.3 Příslušenství

3.3.1 Otočný skleněný talíř

Skleněný talíř použijte při všech druzích vaření. Skleněný talíř zachytí veškerou šťávu z masa a kousky padajících potravin. V opačném případě se maso vysuší. Skleněný talíř lze mýt v myčce nádobí. Skleněný talíř dejte na držák s válečky.

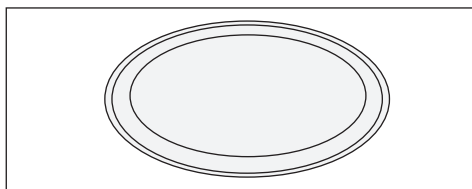

3.3.2 Držák s válečky

Držák s válečky musí být umístěn pod skleněný talíř. Na držák s válečky nedávejte jinou desku než skleněný talíř. Držák s válečky omyjte minimálně jednou týdně v teplé vodě s čisticím přípravkem. Držák s válečky musí být pevně usazen na své místo.

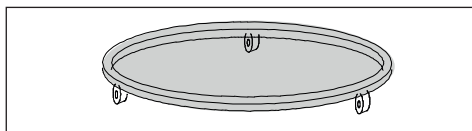

3.4 Nádoby pro mikrovlnné vaření

Spíše než oválné nebo obdélníkové nádoby použijte při vaření v mikrovlnné troubě kulaté nádoby. V opačném případě bude jídlo na krajích ovlivněno mikrovlnami více a kraje budou převařené.

* Mikrovlny dokážou projít takovými látkami jako je papír, plast, sklo a keramika, aniž by vytvořily jakékoli teplo. Pro vaření jsou v některých případech vhodné nádoby vyrobené z takových materiálů.

* Pro kontrolu, zda je vaše nádoba vhodná pro vaření v mikrovlnné troubě, můžete použít následující metodu.

Prázdnou nádobu se sklenicí vody vložte na skleněný táč v mikrovlnné troubě a po dobu 60 sekund spusťte troubu na maximální výkon. Nádoby, které se po dokončení tohoto postupu zahřejí, nejsou pro vaření vhodné.

3.5 Teorie vaření v mikrovlnné troubě

Magnetron uvnitř mikrovlnné trouby vytváří při spuštění mikrovlny. Stěny trouby odráží mikrovlnnou energii přímo do jídla. V molekulách jídla se spustí vysokorychlostní vibrace. Tyto vibrace vytvoří teplo potřebné k uvaření jídla.

Pokud otevřete dveře trouby během vaření nebo na jeho konci, tvorba mikrovln a proces vaření se okamžitě zastaví.

Je tomu tak pro vaši bezpečnost.

Povrch masa nebo kuřete během vaření v mikrovlnné troubě neztmavne jako v běžných troubách. Ale uvnitř a venku je jídlo rovnoměrně uvařené.

Kovové nádoby - fólie

Kovové nádoby odráží mikrovlny od potravin. Proto je nepoužívejte. Malé kousky alobalu lze použít k zakrytí křídel nebo paliček, nebo částí, které mohou vyschnout, např. tenké části kloubů drůbeže. Rovněž lze použít ploché nádoby o hloubce méně než 1,5 cm na okrajích; nicméně v takových případech je třeba místo fólie třeba použít pečicí papír.

Skleněné nádoby

Velmi tenké skleněné nádoby a křišťálové sklo s obsahem olova nesmí být použity.

Plastové nádoby - sáčky

Nádoby z melaminu a víčka, stejně jako sáčky použité ke zmrazování nebo uchovávání potravin, nesmí být použity.

Papír

K dlouhodobému vaření v mikrovlnných troubách se nehodí žádný typ papíru. Mohlo by dojít ke vznícení papíru.

3 Popis produktu

Dřevěné nebo proutěné nádoby

Velké dřevěné nádoby nesmí být použity, neboť mikrovlnná energie způsobí jejich vyschnutí a zkřehnutí.

4 Obsluha produktu

4.1 Vložení potravin

- Nejlepších výsledků dosáhnete, pokud jídlo přendáte na talíř. Tak lze v různých případech dosáhnout lepších výsledků.
- Pokud vaříte příliš mnoho kousků stejného typu (např. neloupané brambory), vložte je do kruhové formy.
- Při vaření potravin různých tvarů a tloušťky vložte ty nejmenší a nejtenčí části doprostřed nádoby. Tak dosáhnete toho, že se uvaří všechny kousky.
- Jídlo nepravidelného tvaru, např. rybu, dejte do nádoby tak, aby uprostřed nádoby byl ocas.
- Při skladování potravin v chladničce nebo při jejich ohřívání dejte ty silnější a hustší kousky do vnější části a tenké a řidší doprostřed.
- Tenké plátky masa dejte na sebe.
- Silnější potraviny, například párky a nakrájené maso nesmí být umístěny blízko sebe.
- Vývar a omáčky ohřívejte v samostatné nádobě. Před širokými a dlouhými nádobami dejte přednost úzkým a dlouhým nádobám. Vývar, polévku nebo omáčku naplňte maximálně do 2/3 nádoby.
- Pokud budete vařit celou rybu, udělejte na ní několik zářezů; tak předejete tomu, že by se kůže spálila.
- Části hlavy a ocasu ryby zakryjte alobalem a ochraňte je tak před rozvařením.
- Pokud používáte potravinářskou fólii, sáček nebo pečící papír, udělejte v nich malý otvor, kterým bude moci unikat pára.

- Malé kousky jídla se uvaří rychleji než velké kousky jídla a ty s pravidelným tvarem se uvaří rychleji než ty s tvarem nepravidelným. Jídlo nakrájejte na stejné kousky, aby se uvařilo co nejrychleji.

4.2 Několik doporučení

4.2.1 Rozmrazování:

- Tvar balíčku se může během rozmrazování měnit. Mělké, pravoúhlé balíčky se rozmrazí rychleji než hluboké nádoby.
- Jakmile se kousky rozmrazí, oddělte je od sebe. Díky tomu se ostatní kousky rozmrazí snadněji.
- Části jídla, které se začnou ohřívat, zakryjte malými kousky fólie. Fólii můžete uchytit pomocí párátek.

4.2. 2 Množství potravin

Čím více jídla vaříte, tím déle to bude trvat. Dvojitě množství jídla znamená dvojitě množství času.

4.2. 3 Obsah vlhkosti

Délka vaření se změní v závislosti na množství vody, neboť mikrovlny jsou citlivé na vlhkost. Potraviny s přirozeným obsahem vody (např. zelenina, ryby a drůbež) se uvaří rychle a snadno. Při vaření takových potravin jako rýže a fazole se doporučuje přidat vodu.

4.2. 4 Kondenzace

Vlhkost v potravinách může občas způsobit kondenzaci uvnitř trouby. To je normální. Obecně platí, že zakryté potraviny způsobí nižší kondenzaci.

4 Obsluha produktu

4.2. 5 Cukr

Při vaření takových jídel jako je puding, nebo koláč, která obsahují vysoké množství cukru nebo másla, postupujte dle doporučení v receptech pro mikrovlnnou troubu. Pokud překročíte doporučený čas, může dojít k tomu, že se jídlo spálí, ale trouba se nepoškodí.

4.2. 6 Snížení tlaku v jídlech

Mnoho potravin je pokryto kůží nebo slupkou. Ty mohou z důvodu tlaku, který se během vaření v potravíně nahromadí, prasknout. Abyste tomu předešli, propíchněte slupku nebo kůžičku vidličkou nebo nožem. Tento postup je třeba provést u brambor, kuřecích jater, vaječného žloutku, párků a některých druhů ovoce.

4.2. 7 Míchání a otáčení jídla během vaření

Míchání a otáčení jídla je důležité proto, aby se všechny části uvařily rovnoměrně.

4.2. 8 Různé doby vaření

Nejprve začněte doporučeným minimálním časem vaření a zkontrolujte, zda se jídlo uvařilo či ne. Doby vaření uvedené v tomto návodu jsou přibližné hodnoty. Doby vaření se mohou lišit podle velikosti a tvaru potravin a nádob.

4.2. 9 Čas čekání

Než jídlo vyjmete z trouby, nechte ho chvíli odpočinout. Když počkáte po rozmrazování, vaření a ohřívání, vždy dosáhnete lepších výsledků. A to proto, že se teplo v jídle dobře rozptýlí. V mikrovlnných troubách se jídlo vaří ještě chvíli potom, co byla trouba vypnuta. Vaření pokračuje ne kvůli mikrovlnám, ale kvůli energii v jídle. Čas čekání se může lišit v závislosti na jídle. V některých případech by tato doba měla být co nejkratší a stačí doba, po kterou jídlo přendáváte na talíř. U velkých jídel může jít až o 10 minut.

4.3 Provoz trouby

1. Troubu vždy zapojte do uzemněné zásuvky.
2. Otevřete přední dveře.

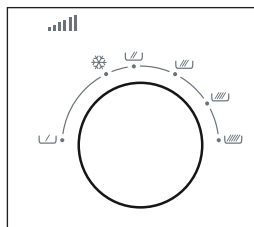

3. Jídlo nebo nádobu s jídem dejte na otočný táč.

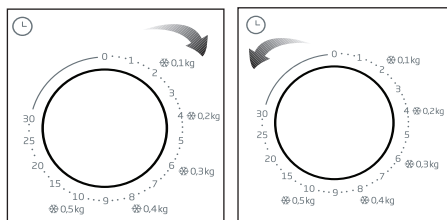

















4. Otočte ovladač nastavení času ve směru hodinových ručiček a nastavte požadovaný čas. Nejprve zadejte požadovaný čas. Potom se vraťte na požadovaný čas.
5. Dveře pevně zavřete. Trouba se rozsvítí a spustí. Nejsou-li dveře pevně zavřené, trouba se nespustí.
6. Otevírání dveří čas od času, za účelem promíchání a kontroly jídla, může proces vaření narušovat. Proces vaření a nastavený čas se zastaví, jakmile otevřete dveře a znovu se spustí, jakmile se dveře znovu zavřou.
7. Troubu můžete během vaření zastavit otevřením dveří. Pokud nechcete ve vaření pokračovat, nepamenejte nastavit čas na pozici (0).
8. Na konci nastavené doby vaření se ozve zvukové upozornění. Světlo v troubě zhasne a vaření se automaticky ukončí.

4 Obsluha produktu

Tabulka vaření





















V mikrovlnné troubě probíhá proces vaření i chvíli po ukončení vaření. V případě masa je tomu tak 5-10 minut, v případě zeleniny 2-3 minuty.

Potravina	Úroveň výkonu	Doba vaření
Maso		
Mleté hovězí	()	3-5 minut ~ 500 g
Sekaná	()	9-12 minut ~ 500 g
Hamburger	()	4-5 minut ~ 500 g
Steaky (3 kusy, silné 0,5 cm)	()	1,5-2,5 minut
Jehněčí pečeně, hřbet nebo ramínko	() - ()	8-10 minut ~ 500 g
Telecí, pečené ramínko	() - ()	9-10 minut ~ 500 g
Jehněčí/telecí kostky (3-4 ks)	()	~ 6-8 minut
Drůbež		
Kousky kuřecího masa (1 prso)	()	2-3,5 minuty
Kousky kuřecího masa (1 palička)	()	1,5-2,5 minuty
Celé kuře	()	9-10 minut ~ 500 g
Casserole (pro 1 osobu)	()	1,5-3,5 minuty
Krůtí prsa	()	8-9 minut ~ 500 g
Ryby a plody moře		
Filety / na plátky (170-230 g)	()	1,5-2,5 minuty
Celá ryba	()	7-9 minut ~ 500 g

- Délky časů vaření v tabulce slouží pouze k informačním účelům. Čas vaření můžete dle potřeby zvýšit nebo snížit.
- Hodnoty v tabulce byly získány v laboratoři. Když změníte čas, můžete objevit nové a různé chutě, které vám budou vyhovovat.

4 Obsluha produktu

Tabulka vaření

Potravina	Úroveň výkonu	Doba vaření
Vejsce a sýr		
Smažené vejce	()	1-2 minuty na vejce
Míchaná vejce	()	45/90 sek. na rozpuštění másla a potom 1-2 minuty na vejce
Dezert s vejcem (karamelová krusta) 20 x 20 cm	()	15-19 minuty
Zelenina		
Zelenina (1 osoba)	()	1,5-3 minuty
Zelené fazolky	()	~ 500 g 8-12 minut
Zelí (čerstvě nakrájené)	()	6-8 minut ~ 500 g
Mrkev (čerstvě nakrájené)	()	3-6 minut ~ 200 g
Kukuřice (čerstvé 2 kousky)	()	5-9 minuty
Houby (čerstvě nakrájené)	()	2-3 minut ~ 230 g
Brambory (4 ks, 170-230 g každá)	()	10-15 minuty
Špenát (čerstvý, listy)	()	5-8 minut ~ 500 g
Obilniny		
1/2 rychle se vařících ovesných vloček (voda: 1 šálek)	()	1-2 minuty
1/2 dlouho se vařících ovesných vloček (voda: 1 šálek)	()	2-4 minuty
1/2 kukuřičného pyré (voda: 2 šálky)	()	2-3 minuty
Koláče		
Mrkvový koláč	()	9-12 minuty
Normální nebo čokoládový koláč (v kulaté formě)	()	5-6 minuty
Kulatý koláč	()	5-5,5 minuty
Malý koláč	()	2-2,5 minuty
Sušenky (čtyřhranná nádoba)	()	3-6 minuty
Polévka/nápoj		
pro 1 osobu	()	2-3 minuty

4 Obsluha produktu

4.3.1 Rozmrazování

Rozmrazení potravin za krátký čas je jednou z největších výhod mikrovlnné trouby. Nejprve vyjměte kovové upeňovací drátky ze sáčků se zmraženým jídlem a nahradte je provázkem nebo gumičkou. Před vložením do trouby otevřete obal vyrobený z takových materiálů jako je karton. Plastové sáčky nebo balíčky nařzněte nebo propíchněte. Je-li jídlo zabalené do potravinové fólie, fólii sejměte a jídlo dejte do vhodné nádoby. (Má-li zmrzlé jídlo kůžičku, sejměte ji.) Jídlo dejte do sáčku, abyste zajistili rovnoměrné rozmrazování.

(Během rozmrazování velkých kusů masa nezapomeňte zakrýt tenké části drůbeže, abyste předešli pomalému zahřívání. V opačném případě budou vnější části vysušené nebo se dokonce začnou vařit.)

Vždy dodržujte krátkou dobu rozmrazování. Je-li vnitřní část rozmrazovaného jídla stále zmrzlá, dejte ho zpět do mikrovlnné trouby a rozmrazujte ho ještě chvíli. Během rozmrazování zajistěte klimatizaci; neboť rozmrazování bude pokračovat i během klimatizace.

Průběh času rozmrazování závisí na míře zmrazení. Je-li to možné, během rozmrazování jídlo otáčejte. Tabulka Rozmrazování obsahuje přibližné hodnoty, které vám pomohou.









Tabulka Rozmrazování

Přečtěte si informace o rozmrazování, prosím.

Potravina	Doporučený čas	kg
Párky	5-6 minut	500 g
Mleté maso	8-10 minut	500 g
Ledvinky	8-12 minut	1 kg
Játra	6-7 minut	500 g
Jehněčí žebírka	15-20 minut	1,5-2 kg
Horní kulatý kryt	20-25 minut	1,5-2 kg
Kostky masa	7-8 minut	500 g
Plátek hovězího	10-12 minut	1 kg
Hovězí kotleta	9-10 minut	500 g
Mleté maso (telecí)	4-5 minuty	500 g
Telecí steak	6-8 minuty	500 g
Jehněčí pečeně nebo ramínko	28-30 minuty	2-2,3 kg
Celé kuře	26-30 minut	1,2-1,5 kg
Kousky kuřecího masa	14-17 minut	1,2-1,5 kg
Kuřecí prsa (s kostí)	10-14 minut	1-1,5 kg
Kuřecí kousky (paličky)	9-10 minut	500 g
Kuřecí kousky (křídla)	8-12 minut	700 g
Kousky krůtího	14-16 minut	1-1,5 kg
Krůtí prsa (s kostí)	18-22 minut	2-2,5 kg

4 Obsluha produktu

Tabulka Ohřívání

	Potravina	Úroveň výkonu	Doba vaření
1 porce	1 talíř	()	2-3 minuty
1-2 porce	Hlavní chod s omáčkou	()	7-9 minut
2-4 porce	Silné plátky masa, např. hamburger, kousky sekané	()	3-5 minut
2-3 porce	Tenké plátky masa, např. steak	()	2-3 minut
2-3	Kousky kuřecího masa	()	3-4 minut
2 porce	Casserole	()	9-12 minut
2 porce	Zelenina	()	3-4 minuty
1-2	Kukuřice	()	3-4 minuty
2-3	Sušenky	()	45-60 sekund
1	Celý koláč	()	3-7 minuty
1-2 plátky	Koláč	()	1-2 minuty
3-4	Párky	()	1-2 minuty
4	Párek v rohlíku	()	1-2 minuty

4.3.2 Ohřívání

Zbytek uvařeného jídla můžete ohřát rychle a efektivně aniž by takové jídlo přišlo o svoji čerstvost a chuť.

Během ohřívání zakryjte jídlo víkem nebo plastovou fólií vhodnou do mikrovlnné trouby a ochraňte tak jeho vlhkost. Zakrytí jídla teplo ochrání a proces ohřívání urychlí. Rovněž zabrání rozstříknutí. Sendviče a sušenky zabalte do kuchyňské utěrky, která vstřebá vlhkost a zabrání tomu, aby byly moc kašovitě.

Jídlo dávejte do mělké nádoby. Při ohřívání může být někdy třeba jídlo promíchat nebo otočit.

5 Čištění a péče

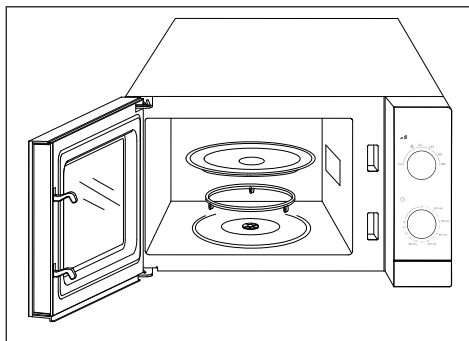

- * Troubu před čištěním odpojte.
- * K čištění mikrovlnné trouby nepoužívejte abrazivní čisticí prostředky, drátěnky, drsné houbičky nebo abrazivní chemické látky, např. síru nebo chlór.

5.1 Vnější povrchy

- * Chcete-li vyčistit vnější povrchy trouby, nejprve je otřete hadříkem namočeným do teplé vody s čisticím prostředkem. Potom je vysušte měkkou utěrkou.
- * Nedovolte, aby se voda dostala do větracích otvorů, neboť tak předejdete poškození živých částí v troubě. Ovládací panel mikrovlnné trouby čistěte pouze hadříkem nebo měkkou utěrkou.
- * Nepoužívejte čisticí spreje ani čisticí prostředek a vodu. Mohou způsobit problémy v ovládacím mechanismu.

5.2 Vnitřní povrchy

Vyčištění vnitřních povrchů trouby:

- * Ke změkčení zaschlých skvrn dejte do mikrovlnné trouby sklenici vody a vařte 2-3 minuty.
- * Vnitřní povrchy vyčistěte měkkým hadříkem. A znovu vysušte měkkou utěrkou.
- * Chcete-li odstranit zápach z trouby, v mikrovlnné troubě vařte několik minut směs vody a několika lžic citrónové šťávy.

- * Pro vyčištění vnitřní základny trouby vyjměte skleněný táč a opěru. Skleněnou desku a opěru umyjte ve vodě s běžným čisticím prostředkem. Potom je opláchněte a osušte.
- * Před spuštěním trouby nainstalujte opěru a desku, tak, aby vše bylo bezpečné.
- * Při čištění vnitřních povrchů dveří trouby použijte měkkou houbičku nebo hadřík.

5.3 Přeprava:

- * Odpojte spotřebič.
- * Skleněnou desku zabalte tak, abyste předešli jejímu rozbití a vysunutí z trouby. V případě potřeby ji přepravte samostatně.
- * Přední dvířka přilepte páskou k hlavní části.
- * Zabraňte nárazu do předního skla, dvířek a panelu
- * Produkt přepravujte v normální pozici. Nestavte ho na boční nebo zadní část.

Záruční podmínky najdete na www.bekocr.cz



ZÁKAZNICKÉ CENTRUM BEKO

BEKO Spolka Akcyjna, org. sl. Lužná 716/2, 160 00 Praha 6 – Vokovice

7 dní v týdnu od 8:00 do 18:00

pomůže vyřešit záruční, případně pozáruční opravy výrobků BEKO

kontakt	220 105 371 800 350 333
e-mail	zakaznickecentrum@bekosa.cz
Objednávka opravy spotřebiče online	www.bekocr.cz
5 LET ZÁRUKY – podmínky a registrace online	www.bekocr.cz

ZÁRUČNÍ PODMÍNKY ČR

- a) Platný a čitelný prodejní doklad, který obsahuje datum prodeje, model spotřebiče a označení prodejce opravňuje uživatele využít záruku na výrobek v souladu s ustanoveními Občanského zákoníku, v platném znění.
- b) Není-li stanoveno jinak, je záruční doba na výrobek 24 měsíců. Začíná plynout ode dne převzetí věci kupujícím vyjma případu, kdy je nutné uvedení do provozu oprávněnou firmou. V tom případě začne záruční doba plynout ode dne uvedení výrobku do provozu.

Výrobky vyžadující odborné zapojení: plynové a kombinované sporáky a varné desky, dále všechny spotřebiče, které nejsou vybaveny přírodním elektrickým kabelem zakončeným vidlicí. Zapojení spotřebiče je službou hrazenou zákazníkem. Potvrzení je nutné uschovat. Dovozce nezodpovídá za poškození vzniklé chybnou instalací a chybným zapojením výrobku.

c) Záruka vyplývající z těchto záručních podmínek může být uplatněna pouze na území České republiky a týká se pouze a výhradně spotřebičů dovezených do ČR prostřednictvím naší společnosti, BEKO Spolka Akcyjna, org. sl. Lužná 716/2, 160 00 Praha 6 – Vokovice, která je oficiálním zastoupením značky BEKO pro Českou republiku.

d) Záruka je poskytována kupujícímu (konečnému spotřebiteli) v souladu se zákonem č. 634/1992 Sb., o ochraně spotřebitele v platném znění, na výrobek sloužící běžnému používání v domácnosti. Výrobek není určen k průmyslovému použití a poskytování služeb. Spotřebiče, které nejsou používány v domácnosti, nejsou předmětem záruky (hotelová a restaurační zařízení, školská zařízení, úklidové firmy, atd...)

e) Práva ze zodpovědnosti za vady výrobku se uplatňují u prodávajícího. Záruční oprava se vztahuje výhradně na závady, které vzniknou v době platnosti záruční lhůty a to výrobní vadou. Takto vzniklé závady je oprávněn odstranit pouze autorizovaný servis.

f) O odstranění vad výrobku v záruční lhůtě je kupující oprávněn požádat prodejce nebo **Zákaznické centrum BEKO** tel: 220 105 371 (800 350 333) <http://www.bekocr.cz/oprava-spotrebiice>.

g) Při návštěvě servisního technika kupující prokáže existenci záruky předložením čitelného prodejního dokladu nebo certifikátu 5 let záruky BEKO. Po provedení záruční opravy jsou autorizovaná servisní střediska nebo prodávající povinni vydat kupujícímu čitelnou kopii opravného listu nebo doklad o uplatnění práva záruky a době trvání opravy. Po dobu záruky je kupující povinen uschovat veškeré doklady související s koupí a servisem výrobku.

h) Opravní list slouží k prokazování práv kupujícího, proto je ve vlastním zájmu kupujícího si kontrolovat před podpisem veškeré údaje. Záruční lhůta se v případech, kdy závada znemožnila používání výrobku, prodlužuje o dobu, kdy kupující uplatnil nárok na záruční opravu u autorizovaného střediska až do dne převzetí opraveného výrobku.

i) Výrobek musí být instalován a provozován podle návodu k obsluze a platných norem. Funkce chladniček, mrazniček a jiných kombinací je zaručena při okolní teplotě od +10°C do +32°C.

j) Touto zárukou nejsou dotčena práva kupujícího, která se ke koupi věci vztahují podle zvláštních právních předpisů.

k) Společnost BEKO Spolka Akcyjna, org. sl. Lužná 716/2, 160 00 Praha 6 – Vokovice nabízí spotřebitelům na vybrané modely prodlouženou záruku v celkové délce trvání 5 let. Předmětem této nadstandardní záruky je bezplatné odstraňování výrobních vad po dobu následujících 36 měsíců od skončení zákonné dvouleté záruční lhůty.

- l) Podmínkou získání certifikátu prodloužené záruky je splnění veškerých podmínek uvedených na www.bekocr.cz.
- m) O odstranění vad výrobku v prodloužené záruční lhůtě je kupující oprávněn požádat Zákaznické centrum BEKO tel: 220 105 371 (800 350 333) <http://www.bekocr.cz/oprava-spotrebice>.
- n) Při opravě v rámci prodloužené záruky je uživatel povinen autorizovanému servisu předložit platný certifikát prodloužené záruky a prodejní doklad.
- o) V době trvání prodloužené záruky bude oprávněná reklamacie řešena opravou nebo dodáním náhradního dílu. V případě neodstranitelné vady zajistí dovozce přímo u zákazníka výměnu výrobku za nový. Nárok na výměnu uplatňuje zákazník po zaslání všech potřebných dokladů /platný certifikát, doklad o zakoupení, vyjádření servisního technika/ na e-mail: reklamace@bekosa.cz nebo poštou na adresu BEKO Spolka Akcyjna, org. sl. Lužná 716/2, 160 00 Praha 6 – Vokovice. Spotřebitel nemá právo v průběhu prodloužené záruky na vrácení kupní částky. Uplatnění práva na bezplatné odstraňování výrobních vad podléhá zde uvedeným všeobecným záručním podmínkám.

Právo na uplatnění záruky zaniká pokud:

- není výrobek používán v souladu s návodem
- došlo k mechanickému poškození výrobku cizím zaviněním, při nesprávné údržbě nebo jiným zanedbáním péče o výrobek
- byl na výrobku proveden neodborný zásah neoprávněnou osobou
- plynové spotřebiče nebo spotřebiče s napájením 400V nebyly uvedeny do provozu odbornou firmou
- došlo k mechanickému poškození při přepravě
- je vada způsobená vnějšími podmínkami, jako jsou např. poruchy v elektrické síti nebo vadná bytová instalace, nevhodnými provozními podmínkami, poškození živlem
- je výrobek vadný z důvodu použití neoriginálního příslušenství a náhradních dílů
- kuchyňská linka, do které je výrobek zabudovaný, nespĺňuje technické parametry
- záruka se dále nevztahuje na preventivní údržbu popsanou v návodu k obsluze, popřípadě závady způsobené nevhodnou manipulací, na opotřebením vzniklé běžným používáním, mechanické poškození skleněných a plastových komponentů
- záruka se nevztahuje na návštěvu technika za účelem poradenství, preventivní kontrolu stavu spotřebiče, výměnu náhradního dílu, který nevyžaduje odborný zásah, záměna směru otvírání dveří chladniček



Najprv si, prosím, prečítajte tento návod!

Vážený zákazník,

Dakujeme Vám, že ste si vybrali výrobok značky Beko. Dúfame, že dosiahnete najlepšie výsledky vďaka vášmu výrobku, pri výrobe ktorého boli použité najmodernejšie technológie a materiály vysokej kvality. Preto si, prosím, pozorne prečítajte celý tento návod na použitie a všetky ďalšie sprievodné dokumenty ešte pred použitím výrobku a návod si odložte pre prípad, že ho budete v budúcnosti potrebovať. Ak dáte výrobok niekomu inému, dajte mu aj tento návod. Dodržujte všetky varovania a informácie uvedené v návode na použitie.

Vysvetlenie symbolov

V celom tomto návode na použitie sú použité tieto symboly:

	Dôležité informácie a užitočné rady o používaní.
	Upozornenie: Upozornenia na nebezpečné situácie vzhľadom na život a majetok.
	Upozornenie na horúce povrchy.



Tento výrobok bol vyrobený na moderných zariadeniach šetrných k životnému prostrediu.

Dôležité bezpečnostné predpisy čítajte pozorne a uchovajte pre budúce použitie

Táto časť obsahuje bezpečnostné pokyny, ktoré pomôžu chrániť sa pred rizikami zranenia osôb alebo poškodením majetku.

Nedodržanie týchto pokynov bude mať za následok stratu poskytovanej záruky.

1.1 Všeobecná bezpečnosť

- Nepokúšajte sa rúru spustiť ak sú dvere otvorené; v takom prípade sa môžete vystaviť škodlivému mikrovlnnému žiareniu. Bezpečnostné zámky nesmú byť rozbité alebo zablokované.
- Nevkladajte žiadny predmet medzi prednú stranu a dvere rúry. Nedovoľte, aby sa na povrchu udržali nečistoty alebo zvyšky čistiacich prostriedkov.
- Akékoľvek servisné práce zahŕňajúce vybratie krytu, ktorý zabezpečuje ochranu pred vystavením sa mikrovlnnému žiareniu musí vykonať autorizovaný servis. Akýkoľvek iný prístup je nebezpečný.
- Váš produkt je určený na varenie, ohrievanie a rozmrazovanie potravín v domácnosti. Nesmie byť používaný na komerčné účely. Výrobca nenesie zodpovednosť za škody spôsobené zlým používaním.
- Tento spotrebič nepoužívajte vonku, v kúpeľni, vo vlhkom prostredí alebo na miestach, kde môže zvlhnúť.
- Nie je možné uplatniť žiadnu záruku ani požadovať plnenie za zodpovednosť za škody vyplývajúce zo zlého použitia alebo nesprávnej manipulácie so spotrebičom.
- Nikdy sa nepokúšajte spotrebič demontovať. Na škody spôsobené nesprávnou manipuláciou sa nevzťahuje záruka.
- Používajte len originálne časti odporúčané výrobcom.
- Nenechávajte spotrebič bez dozoru, pokiaľ je v prevádzke.
- Spotrebič vždy používajte na stabilnom, rovnom, čistom a suchom povrchu.
- Tento spotrebič nesmie byť používaný s externým časovačom alebo samostatným systémom diaľkového ovládania.

- Než spotrebič použijete prvýkrát, vyčistite všetky časti. Prečítajte si údaje v časti „Čistenie a starostlivosť“.
- Spotrebič používajte iba na určený účel, ako je popísané v tomto návode. Na tento spotrebič nepoužívajte abrazívne chemikálie ani paru. Táto rúra je určená predovšetkým na varenie a ohrievanie potravín. Nie je určená na priemyselné alebo laboratórne použitie.
- Spotrebič nepoužívajte na sušenie oblečenia alebo utierok.
- Spotrebič sa pri používaní veľmi zahreje. Dajte pozor, aby ste sa nedotkli horúcich častí v rúre.
- Vaša rúra nie je navrhnutá na sušenie žiadnych živých organizmov.
- Rúru nespúšťajte prázdnu.
- Kuchynské náčinie sa môžu z dôvodu tepla prenoseného z ohriateho jedla na náčinie zahriať. Pri prenášaní náčinia môžete potrebovať chňapku.
- Kuchynské náčinie je potrebné skontrolovať, aby sa zabezpečilo, že je vhodné na použitie v mikrovlnných rúrach.
- Rúru nekladte na žiadny spotrebič generujúce teplo. V opačnom prípade môže dôjsť k poškodeniu a zrušeniu platnosti záruky.
- Mikrovlnná rúra nesmie byť umiestnená do skrine, ktorá nezodpovedá pokynom na inštaláciu.
- Počas otvorenia krytu alebo fólie zakrývajúcej jedlo môže po uvarení jedla vychádzať para.
- Pri vyberaní ohriateho jedla používajte chňapky.
- Spotrebič a jeho dostupné povrchy sa môžu počas používania silno zahriať.
- Dvere a vonkajšie sklo sa môžu počas používania spotrebiča veľmi zahriať.

1.1.1 Elektrická bezpečnosť

- Mikrovlnná rúra Beko spĺňa platné bezpečnostné štandardy, v prípade akéhokoľvek poškodenia spotrebiča alebo napájacieho kábla musí byť vykonaná oprava alebo výmena predajcom, servisným centrom alebo odborníkom z autorizovaného servisu, čím sa predíde poškodeniu Chybná alebo neodborná oprava môže spôsobiť nebezpečenstvo a riziko pre užívateľa.

- Skontrolujte, či vaše napájanie zodpovedá informáciám uvedeným na štítku spotrebiča. Jediný spôsob, ako odpojiť zariadenie od zdroja napájania, je odpojiť napájací adaptér.
- Spotrebič zapájajte iba do uzemnenej zásuvky.
- Nikdy nepoužívajte spotrebič, ak je poškodený napájací kábel alebo spotrebič.
- Pre prácu so spotrebičom nepoužívajte predlžovací kábel.
- Nikdy nesiahajte na spotrebič alebo zástrčku mokrými alebo vlhkými rukami.
- Spotrebič umiestnite tak, aby bola zástrčka vždy prístupná.
- Zabráňte poškodeniu napájacieho kábla, zabráňte jeho zatlačeniu, ohnutiu alebo odieraniu o ostré hrany. Napájací kábel udržiajte mimo horúce povrchy a otvorený oheň.
- Uistite sa, že neexistuje žiadne nebezpečenstvo, že by bol napájací kábel náhodne vytiahnutý alebo že by o neho mohol niekto počas používania zakopnúť.
- Spotrebič odpojte pred každým čistením a v prípade, že ho nepoužívate.
- Pri odpojení z napájacej siete za napájací kábel spotrebiča neťahajte a nikdy ho nevinujte okolo spotrebiča.
- Spotrebič, napájací kábel alebo zástrčku neponárajte do vody ani iných kvapalín. Nedržte pod tečúcou vodou.
- Počas ohrievania potravín v plastových alebo papierových nádobách rúry z dôvodu možnosti vznietenia často kontrolujte.
- Kým vrecká s potravinami vložíte do mikrovlnnej rúry, odstráňte kovové sponky a / alebo iné časti.
- Ak spozorujete dym, spotrebič vypnite alebo ho odpojte, dvere nechajte zatvorené, aby ste predišli vznieteniu.
- Vnútorňú časť rúry nepoužívajte ako úložný priestor. Keď sa rúra nepoužíva, nenechávajte v nej žiadne papiere, materiál na varenie ani potraviny.
- Obsah dojčenských fliaš a fľaštičiek s detskou výživou treba pred použitím premiešať alebo s nimi zatrepať, aby ste tak predišli popáleninám.

- Tento spotrebič spadá do skupiny 2 triedy B zariadenia ISM. Skupina 2 obsahuje všetky ISM zariadenia (priemyselné, vedecké a lekárske), ktoré generuje vysokofrekvenčnú energiu a/alebo sa používa vo forme elektromagnetického žiarenia pre ošetrovanie materiálu a elektro zariadení.
- Zariadenie triedy B je vhodné na použitie v domácom prostredí priamo pripojenom k napájacej sieti s nízkym napätím.
- Dvere alebo vonkajší povrch spotrebiča sa môže počas používania veľa zahriať.
- Potraviny so šupkou ako sú zemiaky, cukety, jablká a gaštany prepíchnite.
- Spotrebič musí byť umiestnený tak, aby jeho zadná časť smerovala ku stene.
- Ak sú dvierka alebo tesnenie dvierok poškodené, rúra nesmie byť používaná kým nebude opravená kompetentnou osobou.
- Kým spotrebič vyberiete, zaistíte otočný tanier, aby ste predišli jeho poškodeniu.
- Mikrovlnnú rúru nepoužívajte na varenie alebo ohrievanie vajčiek, sa škrupinou alebo bez nej.

1.1.2 Bezpečnosť produktu

- Kvapaliny alebo iné potraviny nesmú byť ohrievané v uzavretých nádobách, pretože existuje nebezpečenstvo explózie.
- Ohrievanie nápojov v mikrovlnnej rúre môže spôsobiť, že budú privedené do varu a rozstreknu sa ako náhle sú vyňaté z rúry, preto dávajte pri prenášaní nádob pozor.
- V rúre nič neopekajte. Horúci olej
- môže poškodiť komponenty a materiály rúry a dokonca môže spôsobiť popálenie kože.

- Nikdy neskladajte časti v zadnej časti a po stranách spotrebiča, ktoré chránia minimálnej vzdialenosti medzi stenami skrine a spotrebičom, aby ste tak zaistili požadovanú cirkuláciu vzduchu.

1.2 Zamýšľané použitie

- Mikrovlnná rúra je určená iba na vstavané použitie.
- Spotrebič nepoužívajte k ničomu inému než je zamýšľané použitie.
- Spotrebič nepoužívajte ako zdroj tepla.

- Mikrovlnná rúra je určená iba na rozmrazovanie, varenie a dusenie-potravín.
- Potraviny nezakrývajte, v opačnom prípade môžete spôsobiť požiar.
- Na čistenie spotrebiča nepoužívajte parné čističe.
- Rúru je potrebné pravidelne čistiť a odstrániť akékoľvek zvyšky potravín.
- Nad horným povrchom rúry musí byť minimálne 20 cm voľného priestoru.
- Riziko zadusenía! Všetky obaly uchovajte mimo dosahu detí.
- Deťom dovoľte používať rúru bez dozoru ak ste ich zodpovedajúcim spôsobom poučili, teda je dieťa schopné používať mikrovlnnú rúru bezpečne a rozumie nebezpečenstvám plynúcim z nesprávneho použitia.
- Produkt a jeho napájací kábel udržiajte tak, aby neboli prístupné deťom mladším ako 8 rokov.
- Spotrebič a jeho dostupné povrchy sa môžu počas používania veľa zahriať. Udržujte deti mimo dosahu.

1.3 Bezpečnosť detí

- Je potrebné venovať pozornosť pri použití v blízkosti detí a osôb so zníženými fyzickými, senzorickými alebo mentálnymi schopnosťami.
- Tento spotrebič môžu používať deti staršie ako 8 rokov a ľudia s obmedzenými fyzickými, senzorickými alebo duševnými schopnosťami alebo ktoré nemajú dostatočné vedomosti a skúsenosti, pokiaľ na ne a bezpečné použitie produktu dospelá osoba alebo ak sú poučení o rizikách spojených s použitím produktu. Deti sa nesmú hrať so spotrebičom. Čistenie a údržba nesmie byť vykonávané deťmi, ak na ne nedohliadajú staršie osoby.

1.4 Výstrahy

- **VÝSTRAHA:** Ak sú dvere alebo tesnenie dverí poškodené, rúra sa nesmie používať, kým ju neopraví oprávnená osoba.
- **VÝSTRAHA:** Je nebezpečné, aby ktokoľvek iný ako oprávnená osoba vykonával akýkoľvek servis alebo opravy vyžadujúce odstránenie krytu, ktorý bráni vystaveniu pôsoenia mikrovlnnej energie.
- **VÝSTRAHA:** Tekutiny alebo iné potraviny sa nesmú zahrievať v utesnených nádobách, pretože by mohli explodovať.

Dôležité pokyny pre bezpečnosť a životné prostredie

- Tento spotrebič je určený na používanie v domácnosti a na podobné účely, ako napríklad:
- kuchynky zamestnancov v obchodoch, úradoch a iných pracoviskách;
 - hospodárske domy;
 - zákazníkmi v hoteloch, motelloch a v iných ubytovacích zariadeniach;
 - zariadenia, ktoré poskytujú ubytovanie s raňajkami.
- Minimálna výška voľného priestoru nad horným povrchom rúry.
- Používať iba taký kuchynský riad, ktorý je vhodný na používanie v mikrovlnných rúrach.
- Mikrovlnné zohrievanie nápojov môže vyústiť do oneskoreného búrlivého varu, preto treba dávať pozor pri manipulácii s nádobou.
- Podrobné pokyny na čistenie dverových tesnení, ohraničených vnútorných (dutých) priestorov a príslušných častí.
- Rúra sa musí pravidelne čistiť a akékoľvek zvyšky potravy sa musia z nej odstraňovať.
- Nesplnenie požiadavky udržiavať rúru v čistote môže viesť k poškodeniu povrchu, čo môže nepriaznivo ovplyvniť životnosť spotrebiča a prípadne vyústiť do nebezpečnej situácie.

1.5 Zhoda so smernicou WEEE a likvidácia produktov

Tento produkt neobsahuje škodlivé a zakázané materiály špecifikované v „Smernica ohľadom likvidácie elektrických a elektronických produktov“, vydané ministerstvom životného prostredia. Je v súlade s nariadením WEEE.



Tento produkt sa vyrobil z vysokokvalitných dielov a materiálov, ktoré sa dajú opätovne použiť a sú vhodné pre recykláciu. Z tohto dôvodu nelikvidujte produkt na konci jeho životnosti s bežným komunálnym odpadom. Odneste ho na zberné miesto pre recykláciu elektrického a elektronického vybavenia. O informácie o týchto zberných miestach požiadajte miestny úrad. Recykláciou produktov prispievate k ochrane životného prostredia a prírodných zdrojov.

1.6 V súlade s Obmedzením používania niektorých nebezpečných látok v elektrických zariadeniach

Tento produkt bol zakúpený v súlade so smernicou o odpadoch z elektrických a elektronických zariadení EÚ (2011/65/EÚ) Neobsahuje žiadne nebezpečné alebo zakázané materiály špecifikované smernicou.

1.7 Informácie o balení



Balenie produktu je vyrobené z recyklovateľných materiálov, v súlade s našou národnou legislatívou. Baliaci materiál nelikvidujte spolu s komunálnym alebo iným odpadom. Zoberte ho na zberné miesto baliaceho materiálu, ktoré vytvorili miestne úrady.

2 Technické údaje o produkte

2.1 Technická špecifikácia produktu

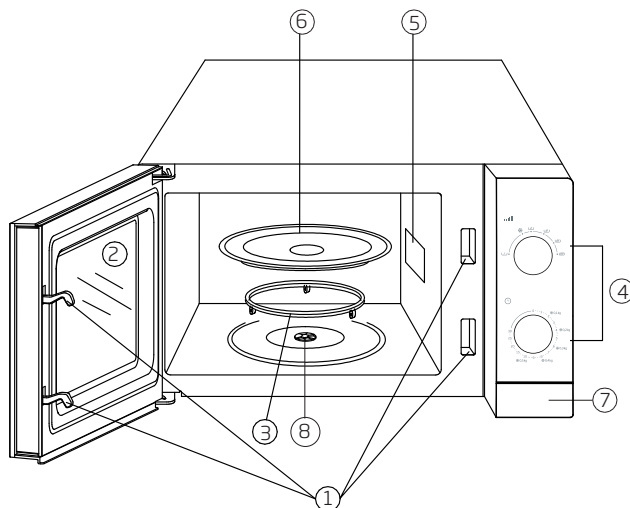

1. Systém zatvárania dveriek
2. Sklo predných dveriek
3. Unášač
4. Ovládací panel
5. Zdroj mikrovlnného žiarenia
6. Sklenený otočný tanier
7. Tlačidlo na otvorenie dveriek
8. Držiak

Vonkajšia šírka	452 mm
Vonkajšia hĺbka	312 mm
Vonkajšia výška	262 mm
Objem rúry	20 L
Váha	11 kg
Napájacie napätie	230-240V~50 Hz
Výstupný výkon	700 W
Príkon	1200 W
Čas	0-30 minutes
Farba	čierna

Označenia na zariadení alebo hodnoty uvedené v iných dokumentoch dodávaných s výrobkom sú hodnoty získané v laboratórnych podmienkach podľa príslušných noriem. Tieto hodnoty sa môžu meniť v závislosti od používania zariadenia a od okolitých podmienok.

3 Obsluha

3.1 Ovládací panel

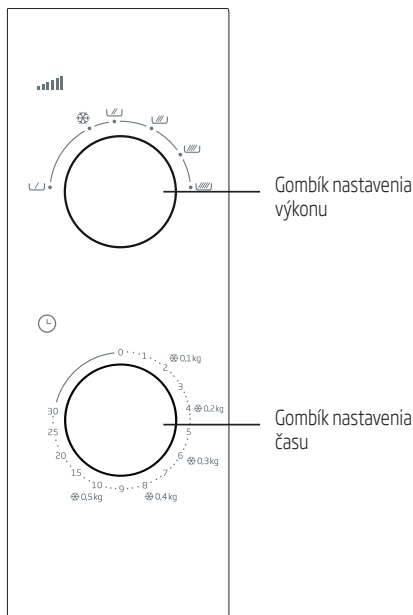

3.2 Nastavenie výkonu

Nastavovací gombík v hornej časti ovládacieho panela vám umožní použiť ktorúkoľvek z 9 rôznych úrovní výkonu.

Nasledujúca tabuľka obsahuje niektoré vzory jedál a príslušný výkon na ich prípravu v mikrovlnnej rúre.

Úroveň výkonu	Použitie
Vysoká 700 W	<ul style="list-style-type: none">- Vriaca voda- Pečené mleté mäso- Varenie kuráťa/moriaka, ryby a zeleniny- Varenie mäsa nakrájaného na tenké plátky
Stredné-vysoké 600 W	<ul style="list-style-type: none">- Ohrev všetkých druhov jedál- Varenie mäsa a hydiny- Varenie hřibov- Varenie potravín, ktoré obsahujú syr alebo vajcia
Stredná 460 W	<ul style="list-style-type: none">- Varenie koláčov a pečiva- Varenie polievky alebo ryže
Nižšia stredná 350 W	<ul style="list-style-type: none">- Roztopenie masla a čokolády
Rozmrazovanie	<ul style="list-style-type: none">- Rozmrazenie všetkých druhov zmrazených potravín
Nízka 120 W	<ul style="list-style-type: none">- Zmäknutie masla a syra- Zmäknutie zmrzliny- Kysnutie kysnutého cesta

3 Obsluha

3.3 Príslušenstvo

3.3.1 Otočný sklenený tanier

Pri každom varení použite sklenený otočný tanier. Sklenený otočný tanier zachytí všetku šťavu z jedál a kúsky potravín, ktoré vypadnú. V opačnom prípade sa bude jedlo vysušovať. Sklenený tanier môžete umývať v umývačke riadu. The glass plate can be washed in a dishwasher.

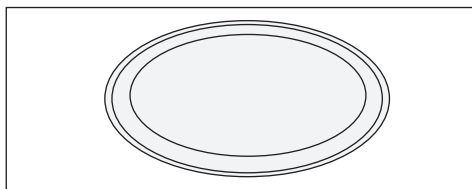

- Umiestnite sklenený otočný tanier na unášač.

3.3.2 Unášač taniera

Unášač taniera musí byť umiestnený pod sklenený tanier. Nedávajte na unášač žiaden iný sklenený tanier. Aspoň raz do týždňa umyte unášač teplou a mydlovou vodou. Unášač taniera musí pevne sedieť na svojom mieste.

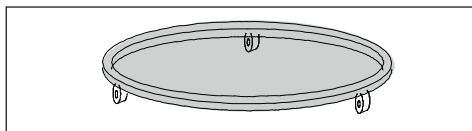

3.4 Nádoby na varenie v mikrovlnnej rúre

Namiesto oválnych alebo pravouhlých nádob používajte na varenie okrúhle nádoby. V opačnom prípade jedlo, ktoré zostáva na okrajoch, bude ovplyvnené mikrovlnami viac a okraje zostanú prevarené.

- Mikrovlny môžu prechádzať cez látky, akými sú papier, plasty, sklo a keramika, bez toho, aby vytvárali akékoľvek teplo. V niektorých prípadoch môžu byť vhodné na použitie pri varení nádoby na varenie vyrobené z takých materiálov.

- Pre kontrolu, či je nádoba, do ktorej si dávate jedlo, vhodná na varenie v mikrovlnnej rúre, použite nasledujúcu metódu:

Umiestnite prázdnu nádobu s plným pohárom vody na sklenený otočný tanier do mikrovlnnej rúry a zvolte na 60 sekúnd maximálny výkon. Nádoby, ktoré sa pri tomto postupe prehrejú, by sa nemali používať.

3.5 Teória mikrovlnného varenia

Keď sa mikrovlnná rúra používa, magnetrón vnútri nej vytvára mikrovlny. Steny mikrovlnnej rúry odrážajú mikrovlnnú energiu priamo do potravín. V molekulách potravín sa vyskytujú vysokorychlostné vibrácie. Tieto vysokorychlostné vibrácie vytvárajú teplo potrebné na varenie potravín. Ak otvoríte dverka rúry počas varenia alebo na jeho konci, varný proces a emisie mikrovln sa zastavia. Toto je pre vašu bezpečnosť. Povrch mäsa alebo kuraťa pri varení v mikrovlnnej rúre nezchne tak, ako je to v konvenčných rúrach. Ale zvnútra a zvonku sú potraviny rovnomerne uvarené.

Kovové nádoby - fólie

Kovové nádoby odrážajú mikrovlnné žiarenie od potravín. Z tohto dôvodu ich nepoužívajte. Hliníková fólia v malých kúskoch alebo prúžkoch sa môže používať na pokrytie krídiel alebo stehien alebo tých častí, ktoré sú na okraji, ako aj tenké špičky kľbov hydiny.

Môžu sa používať aj ploché podnosy na varenie s hĺbkou menej než 1,5 cm na okrajoch; avšak v takých prípadoch by mal byť namiesto fólie použitý papier na pečenie alebo potravinová fólia.

Sklenené nádoby

Nesmú sa používať veľmi tenké sklenené nádoby a krištál s obsahom olova.

Plastové nádoby - vrecká

Nesmú sa používať nádoby a viečka z melamínu, ako aj vrecká, ktoré sú určené na zmrazovanie alebo uchovávanie.

3 Obsluha

Papier

Papier žiadneho druhu nie je vhodný na dlhé varenie v mikrovlnnej rúre. Toto spôsobí, že papier začne horieť.

Drevené alebo prútené nádoby

Nesmú sa používať veľké drevené nádoby, pretože mikrovlnná energia spôsobí, že drevo sa vysuší a skrehne.

4 Používanie Vášho výrobku

4.1 Vkladanie potravín

- Najlepšie výsledky dosiahnete, keď jedlo rozložíte na tanieri. Dosiahnutie najlepších výsledkov sa dá dosiahnuť rôznymi spôsobmi.
- Ak budete variť príliš veľa kusov rovnakého druhu (napríklad zemiaky so šupkou), umiestnite ich do kruhového tvaru.
- Pri varení potravín s rôznymi tvarmi a hrúbkou, umiestnite najmenšiu a najtenšiu časť doprostred vašej nádoby. Takto môžete mať ten kus uvarený ako posledný.
- Jedlo s nepravidelným tvarom, ako sú ryby, umiestnite tak, aby ich chvosty boli v strede nádoby.
- Pri ukladaní jedla do chladničky alebo jeho ohrievaní umiestnite hrubé a hutné kusy zvonku a tenké a menej hutné kusy dovnútra.
- Natenko nakrájané plátky mäsa umiestnite na seba.
- Hrubšie kusy, akými sú párky a nasekané mäso, sa nesmú ukladať blízko seba.
- Vývar a omáčky zohrievajte v samostatných nádobách. Uprednostnite úzke a dlhé nádoby pred širokými a dlhými. Pri ohreve vývaru, omáčky alebo polievky nenaplníte nádobu viac ako do 2/3.
- Ak budete pripravovať celú rybu, narežte ju na viacerých miestach; takto zabránite, aby koža praskla.
- Hlavu a chvost ryby zakryte hliníkovou fóliou, aby ste zabránili ich prevareniu.
- Ak používate potravinovú fóliu, vrečko alebo papier na pečenie, urobte v nich dieru alebo nechajte malý otvor, aby mohla unikať para.
- Potraviny s malými kúskami budú uvarené skôr, než tie s veľkými kusmi a tie s pravidelnými tvarmi budú uvarené skôr, než tie s nepravidelnými tvarmi. Nakrájajte potraviny na rovnomernú a pravidelnú veľkosť a uvarte ich najlepším možným spôsobom.

4.2 Drobné rady

4.2.1 Ako rozmrazovať

- Tvar obalu môže zmeniť čas rozmrazovania. Plytké obdĺžnikové balíčky sa budú rozmrazovať rýchlejšie než hlboké nádoby.
- Oddel'te od seba kusky, aby sa rozmrazili. Takto sa ďalšie kusy budú rozmrazovať ľahšie.
- Prikryte časti potravín, ktoré sa začínajú prehrievať, malými kúskami fólie. Drevené špáradlá pomôžu, aby fólia držala na mieste.

4.2.2 Množstvo potravín

Čím väčšie množstvo jedla budete variť, tým viac času to bude trvať. Dvojnásobné množstvo jedla znamená dvojnásobné množstvo času.

4.2.3 Obsah vlhkosti

Čas prípravy sa bude meniť v závislosti od množstva šťavy, keďže mikrovlnná rúra je citlivá na vlhkosť. Potraviny s prírodnou šťavou (zelenina, ryby a hydina) sa uvaria rýchlo a ľahko. Pridávanie vody sa odporúča pri varení v mikrovlnnej rúre suchých potravín, akými sú ryža a fazuľa.

4.2.4 Kondenzácia

Vlhkosť potravín môže niekedy viesť počas varenia ku kondenzácii vlhkosti vo vnútri rúry. Je to normálne. Vo všeobecnosti platí, že potraviny, ktoré sú prikryté, spôsobia menej kondenzácie.

4.2.5 Cukor

Pri varení jedál, akými sú pudinky alebo ovocné koláče, ktoré obsahujú príliš veľa cukru alebo masla, sa riadte radami v kuchárskych knihách pre varenie v mikrovlnnej rúre. Ak prekročíte odporúčanú dobu prípravy, môžete spôsobiť, že jedlo sa pripáli alebo sa rúra poškodí.

4 Používanie Vášho výrobku

4.2.6 Zníženie tlaku v potravinách

Mnohé potraviny sú potiahnuté kožou alebo škrupinou. Tieto môžu počas prípravy prasknúť, pretože sa v nich pri varení nahromadí tlak. Aby sa tomu zabránilo, musí byť koža alebo škrupina prepichnutá vidličkou alebo nožom. Tento postup sa musí použiť na zemiaky, kuraciu pečeň, vaječný žltok, kolbásu a u niektorých druhov ovocia.

4.2.7 Miešanie a obracanie potravín počas varenia

Miešanie a obracanie potravín je dôležité, aby sa všetky komponenty uvarili rovnomerne.

4.2.8 Rozličné časy varenia

Na začiatok najprv vždy skúste minimálnu dobu varenia a skontrolujte, či je jedlo uvarené alebo nie. Časy varenia v tomto návode na používanie sú iba približné. Časy varenia sa môžu meniť v závislosti od veľkosti a tvarov potravín a nádob.

4.2.9 Čas odstátia

Vždy nechajte jedlo na určitú dobu odstáť po tom, ako ho vyberiete z rúry. Tým, že potraviny necháte na určitý čas odstáť po rozmrazení, varení a rozohrievaní, dosiahnete vždy lepšie výsledky, pretože teplo potravín sa dobre rozptýli. V mikrovlnných rúrach sa potraviny aj naďalej varia ešte nejaký čas aj po tom, ako sa rúra vypne. Varenie pokračuje nie kvôli mikrovlnnej rúre, ale kvôli energii vnútri v potravinách. Čas odstátia sa môže meniť v závislosti od jedla. V niektorých prípadoch je tento čas taký krátky, ktorý potrebujete na vybratie jedla z rúry a prenesením na tanier. U veľkého množstva jedla to môže byť aj 10 minút.

4.3 Používanie vašej rúry

1. Vždy zapájate vašu rúru do uzemnených zásuviek.
2. Otvorte dverka mikrovlnky,

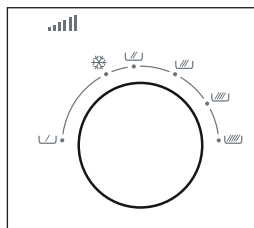

3. Podnos s jedlom položte na otočný tanier v mikrovlnnej rúre. Zvoľte funkciu otočením ovládača.

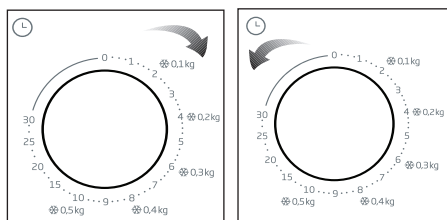

4. Požadovaný čas nastavte otáčaním gombíka pre nastavenie času v smere hodinových ručičiek. Najprv nastavte požadovaný čas o trochu dlhšie pre správne nastavenie času. Potom sa vráťte späť na požadovaný čas.
5. Pevne zatvorte predné dverka. Svetlo vo vašej rúre sa zapne a rúra sa spustí. Rúra nezačne fungovať, ak dverka nebudú bezpečne zatvorené.
6. Čas od času otvorte dverka a zamiešajte alebo skontrolujte jedlo, čo môže rušiť proces varenia. Proces varenia a nastavenie času sa zastaví, keď otvoríte predné dverka a bude pokračovať, keď sa predné dverka opäť zatvoria.
7. Otvorením predných dveriek pri varení môžete zastaviť varenie. Nezabudnite nastaviť čas na pozíciu (0), ak nechcete pokračovať vo varení.
8. Bzučiak sa aktivuje, keď sa čas varenia skončí. Svetlo v rúre zhasne a varenie sa automaticky skončí.

4 Používanie Vášho výrobku

Tabuľka na varenie





















Špecifickou vlastnosťou mikrovlnnej rúry je, že potraviny v nej uvarené je potrebné na určitý čas nechať odstáť. Toto trvá 5-10 minút u mäsových jedál a 2-3 minúty u zeleniny.

Potraviny	Úroveň výkonu	Čas varenia
Mäso		
mleté hovädzie	()	3-5 minút na ~500 g
mäsové guľky	()	9-12 minút na ~500 g
hamburger	()	4-5 minút na ~500 g
bifteky (3 kusy 0,5 cm hrubé)	()	1,5 - 2,5 minúty
jahňacia pečienka, stehno alebo pliecko	() - ()	8-10 minút na ~500 g
teľacie pečené pliecko	() - ()	9-10 minút na ~500 g
jahňacie / teľacie na kocky (3-4 kúsky)	()	~6-8 minút
Hydina		
kuracie kúsky (1 ks prsia)	()	2-3,5 minúty
kuracie kúsky (1 stehno)	()	1,5-2,5 minúty
celé kurča	()	9-10 minút na ~500
zapekané mäso so zeleninou (pre 1 osobu)	()	1,5-3,5 minúty
morčacie prsia	()	8-9 minút na ~500 g
Ryby a morské plody		
Filety / nakrájané (170-230 g)	()	1,5-2,5 minúty
Celá ryba	()	7-9 minút na ~500 g

- Časy varenia v tabuľke sú uvedené iba pre informáciu. Čas varenia môžete predĺžiť alebo skrátiť podľa svojej chuti.
- Hodnoty v tabuľke sú získané v laboratóriu. Zmenou času môžete objaviť rozličné chute, aby vyhovovali vašim chuťovým bunkám a návykom pri varení.

4 Používanie Vášho výrobku

Tabuľka na varenie

Potraviný	Úroveň výkonu	Čas varenia
Vajcia a syr		
volské oko	()	1-2 minúty na 1 vajce
praženica	()	45/-90 sek. na roztopenie masla a potom 1-2 minúty na 1 vajce
dezert s vajcom (karamelový krém) 20x20 cm	()	15-19 minút
Zelenina		
zelenina (1 osoba)	()	1,5-3 minúty
zelená fazuľka	()	~500 g 8-12 minút
kapusta (čerstvo nakrájaná)	()	6-8 minút na ~500 g
mrkva (čerstvo nakrájaná)	()	3-6 minút na ~200 g
kukurica (čerstvá 2 ks)	()	5-9 minút
huby (čerstvo nakrájané)	()	2-3 minút na ~230 g
zemiaky (4 ks, 170-230 g každý)	()	10-15 minút
špenát (čerstvý, listy)	()	5-8 minút na ~500 g
kapusta (čerstvo nakrájaná)	()	6-8 minút na ~500 g
Obilniny		
1/2 drvené ovsené vločky (1 šálka vody)	()	1-2 minúty
1/2 nedrvené ovsené vločky (1 šálka vody)	()	2-4 minúty
1/2 kukuričná kaša (2 šálky vody)	()	2-3 minúty
Múčniky		
Mrkvový múčnik	()	9-12 minút
Piškóťový alebo čokoládový múčnik (v okrúhlej nádobe)	()	5-6 minút
Okrúhly múčnik	()	5-5,5 minúty
Malý múčnik vo forme	()	2-2,5 minúty
Koláčiky (v štvorhrannej nádobe)	()	3-6 minút
Polievka/nápoj		
pre 1 osobu	()	2-3 minúty

4 Používanie Vášho výrobku

4.3.1 Rozmrazovanie

Rozmrazovanie potravín v krátkom čase je jednou z najväčších výhod mikrovlnnej rúry. Najprv odstráňte kovové upevňovacie uzávery na vreckách zmrazených potravín a nahradte ich niťou alebo gumičkou. Pred vložením do rúry otvorte balenia vyrobené z materiálov, akým je kartón. Narežte alebo prepichnete plastové vrecká alebo balenia. Ak sú potraviny vo fólii, odstráňte fóliu, vložte potraviny do vhodnej nádoby. (V prípade, že majú mrazené potraviny kožu, odstráňte kožu.) Ohnite plastové vrecko, aby ste zabezpečili rovnomerné rozmrazovanie.

(Počas rozmrazovania veľkých kusov mäsa nezaobdajte prikryť tenké časti hydiny, aby ste predišli vyschnutiu alebo dokonca, aby sa nezačalo variť). Vždy rozmrazujte krátko. Ak sú rozmrazené potraviny vo vnútri ešte stále zmrazené, dajte ich naspäť do mikrovlnnej rúry, aby sa rozmrazili ešte viac. Nechajte ich nejaký čas stabilizovať počas rozmrazovania; pretože rozmrazovanie bude naďalej pokračovať počas ustáľovania.

Doba trvania rozmrazovania závisí od úrovne zmrazenia potravín. Ak je to možné, obráťte alebo rozdeľte zmrazené potraviny počas rozmrazovania alebo ustáľovania. Tabuľka rozmrazovania obsahuje približné hodnoty, ktoré vám pomôžu.

Tabuľka na rozmrazovanie

Prečítajte si, prosím, informácie o rozmrazovaní.

Potraviny	Odporúčaný čas	Kg
párky	5-6 minút	500 g
mleté mäso	8-10 minút	500 g
obličky	8-12 minút	1 kg
pečeň	6-7 minút	500 g
jahňacie kotlety, rebrá	15-20 minút	1.5-2 kg
hovädzie stehno	20-25 minút	1.5-2 kg
mäsové kocky	7-8 minút	500 g
hovädzie filety	10-12 minút	1 kg
teľacia kotleta	9-10 minút	500 g
mleté mäso (teľacie)	4-5 minút	500 g
teľací biftek	6-8 minút	500 g
jahňacie pečené stehno alebo pliecko	28-30 minút	2-2.3 kg
celé kurča	26-30 minút	1.2-1.5 kg
kuracie kúsky	14-17 minút	1.2-1.5 kg
kuracie prsia (s kosťou)	10-14 minút	1-1.5 kg
kuracie kúsky (stehná)	9-10 minút	500 g
kuracie kúsky (krídla)	8-12 minút	700 g
morčacie kúsky	14-16 minút	1-1.5 kg
morčacie prsia (s kosťou)	18-22 minút	2-2.5 kg

4 Používanie Vášho výrobku

Heating table

	Potraviny	Úroveň výkonu	Čas varenia
1 porcia	1 plátok	()	2-3 minúty
1-2 porcie	hlavné jedlo so štavou	()	7-9 minúty
2-4 porcie	hrubé plátky mäsa, ako sú hamburger, rolované karbonátky plátky	()	3-5 minúty
2-3 porcie	tenké plátky mäsa, ako biftekové filety	()	2-3 minúty
2-3	kuracie kúsky	()	3-4 minúty
2 porcie	dusené mäso so zeleninou	()	9-12 minúty
2 porcie	zelenina	()	3-4 minúty
1-2	kukurica	()	3-4 minúty
2-3	koláčiky	()	45-60 sekúnd
1	celý koláč	()	3-7 minút
1-2 kúsky	koláč	()	1-2 minúty
3-4	párky	()	1-2 minúty
4	párok v rožku	()	1-2 minúty

4.3.2 Zohrievanie

Môžete rýchlo a efektívne znovu ohriať zostávajúce alebo uvarené jedlo rýchlo a bez straty jeho čerstvosti a chuti.

Počas ohrevu zakryte potraviny vekom alebo plastovou fóliou vhodnou pre mikrovlnné rúry s cieľom zachovať ich vlhkosť. Prikrytie potravín zachová teplo a urýchli proces ohrievania. Zabráni to aj vyšplechnutiu. Zabalte sendviče a koláčiky do papierových kuchynských utierok s cieľom umožniť absorpciu vlhkosti a zabrániť im, aby zostali cestovité.

Vo všeobecnosti rozotrite / rozložte jedlo v plytkej nádobe. Možno bude potrebné jedlo premiešať a obrátiť ho z času na čas, aby sa zohrialo.

5 Čistenie a starostlivosť

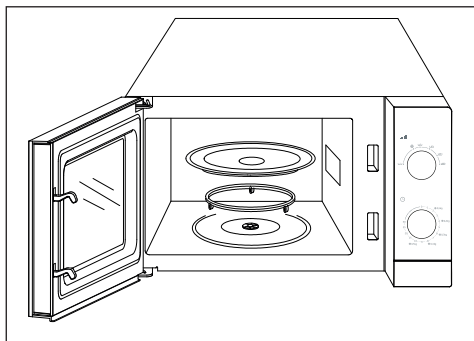

- Pri čistení vnútornej dolnej plochy rúry vyberte otočný sklenený tanier a unášač taniera. Otočný sklenený tanier a unášač taniera umyte mydlovou vodou. Potom ich opláchnite a vysušte.
- Pred zapnutím rúry položte unášač taniera a sklenený otočný tanier bezpečne naspäť.
- Pri čistení vonkajších plôch dveriek rúry používajte iba neabrazívnu mäkkú myciu hubu alebo handričku

- Pred čistením odpojte vašu rúru zo zásuvky.
- Nepoužívajte abrazívne čistiace prostriedky, oceľové drôtenky, drsné handričky na riad alebo brúsne chemikálie, akými sú síra alebo chlorid na akúkoľvek časť vašej mikrovlnnej rúry.

5.1 Vonkajšie plochy

- Pri čistení vonkajšie povrchy rúry najprv utrite mäkkou handričkou namočenou v teplej mydlovej vode. Potom ich utrite znovu dosucha mäkkou utierkou.
- Zabráňte vniknutiu vody do vetracích otvorov, aby nedošlo k poškodeniu súčiastok vo vnútri rúry, ktoré sú pod elektrickým prúdom. Ovládací panel vašej mikrovlnnej rúry vyčistite iba vlhkou a mäkkou handričkou.
- Nepoužívajte spreje na čistenie alebo príliš veľa mydla a vody. Môže to spôsobiť problémy v ovládacom mechanizme.

5.2 Vnútorne plochy

Na čistenie vnútorných plôch rúry:

- Pre zmäkčenie zaschnutých zvyškov dajte do mikrovlnnej rúry pohár vody a varte 2-3 minúty.
- Vnútorne bočné plochy a hornú plochu vyčistite mäkkou a mydlovou handričkou.
- Potom znovu utrite dosucha mäkkou utierkou.
- Na odstránenie zápachu v rúre dajte uvariť zmes vody a pár polievkových lyžíc citrónovej šťavy na pár minút dovnútra rúry.

5.3 Preprava

- Odpojte spotrebič zo zásuvky.
- Zabaľte sklenený tanier tak, aby ste predišli jeho rozbitiu a pohybu vnútri rúry. Ak je to potrebné, prepravujte ho samostatne.
- Predné dverka rúry zalepte lepiacou páskou.
- Zabráňte nárazom na predné sklo, dverka a ovládací panel.
- Prepravujte spotrebič v normálnej polohe. Nena-kláňajte ho nabok alebo dozadu.

Záručné podmienky nájdete na www.bekosk.sk



Arçelik A.Ş. Karaağaç Caddesi No:2-6, 34445, Söğütözü / İSTANBUL
Made in P.R.C.

www.beko.com